

# Obudowy czujek dymu do kanałów wentylacyjnych DDH

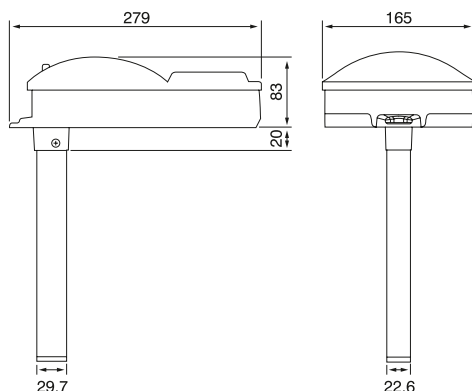

## Opis urządzenia

Czujka dymu umieszczona w obudowie do kanałów wentylacyjnych **DDH** umożliwiając ciągłe próbkowanie przepływającego powietrza zapewnia wczesne wykrycie dymu.

Obudowy **DDH** w połączeniu z czujkami dymu systemu **Taurus** można stosować w kanałach wentylacyjnych lub grzewczych obiektów przemysłowych oraz użyteczności publicznej. Obudowy posiadają możliwość zatrzymania pracy odpowiednich wentylatorów zapobiegając rozprzestrzenianiu się dymu, a tym samym zagrożenia pożarowego w pozostałe miejsca.

Szczelna komora czujki została zaprojektowana w sposób umożliwiający optymalny przepływ powietrza przez optyczną czujkę dymu. Powietrze do komory dostarczane jest przez rurę próbkującą. Wewnątrz komory można umieścić adresowalną pętlową lub bezprzewodową czujkę dymu systemu **Taurus**.

Obudowy **DDH** zalecane są do zastosowania w miejscach o niskim przepływie powietrza – prędkość przepływu od 0,5 m/s do 20 m/s.

## Cechy i zalety urządzenia:

- Jednorurowy system próbkowania powietrza
- Szybka i łatwa instalacja
- Filtr dla środowisk zapyłonych
- Ergonomiczne zaciski kablowe
- Prosty montaż rury próbkującej
- Pięcioletnia gwarancja
- Otwór testowy w pokrywie obudowy
- Zaprojektowane zgodnie z normą BS EN54-27

**Dane techniczne:**

kompatybilne czujki	czujki dymu systemu <b>Taurus</b> : pętlowe serii <b>Altair</b> ; bezprzewodowe serii <b>Taurus</b>
prędkość przepływu powietrza	0,5-20 m/s
wymiary	279 × 165 × 83 mm plus gniazdo rury próbkującej 20 mm
waga	660 g
temperatura pracy	-10°C do +55°C (bez oblodzenia)
wilgotność maksymalna	95% RH (bez kondensacji)

**Wersje produktu:**

<b>DDH-LAB</b>	Obudowa z podstawą dla czujki serii <b>Altair</b>
<b>DDH-UB</b>	Obudowa z podstawą standardową
<b>DDH-UBR</b>	Obudowa z podstawą wyposażoną w rezystory
<b>DDH-BLR</b>	Obudowa z podstawą wyposażoną w przekaźnik
<b>DDH-ST0.6</b>	Rura próbkująca o dł. 0,6 m
<b>DDH-ST1.5</b>	Rura próbkująca o dł. 1,5 m z uszczelką gumową
<b>DDH-ST2.8</b>	Rura próbkująca o dł. 2,8 m z uszczelką gumową
<b>DDH-BR</b>	Uchwyt mocujący dla kanałów o przekroju okrągłym lub o przekroju prostokątnym z izolacją, rękaw uszczelniający oraz uszczelka gumowa
<b>DDH-C</b>	Pokrywa wodoodporna do zastosowania na zewnątrz pomieszczeń lub do zastosowań specjalnych, wymiary pokrywy: 273 × 122 × 460 mm
<b>DDH204</b>	Uszczelka zapasowa

